

# Boxer 522 / Boxer 502



- In Italien entwickeltes und hergestelltes Erzeugnis
- Patentierter Blockierschutz-Druckluftkreis
- Betrieb mit nicht geschmierter Luft
- Selbstansaugend
- Trockenlauf wird unterstützt
- ATEX-Zertifizierung für ZONE 1 - ZONE 2
- IECEx-Zertifizierung
- Betriebsgeschwindigkeit regelbar
- Vielseitig im Einsatz
- Geeignet für das Handling von hochviskosen Fördermedien im Rahmen von Schwerlastanwendungen
- Möglichkeit des Handlings von Fördermedien mit schwebenden Feststoffen
- Abgehängte Installation möglich
- Krümmer mit Verstärkungsringen aus Edelstahl für Pumpen aus PP – PP+CF – PVDF erhältlich
- Stutzen mit Klemmverschraubung entsprechend DIN 11851 erhältlich (nur Pumpen aus AISI 316)
- Membranen mit Long Life-Profil (erhältlich aus verschiedenen Elastomeren) für höhere Beständigkeit und längere Haltbarkeit
- Für den Dauerbetrieb geeignet

# Boxer 522 / Boxer 502



## Eigenschaften und Typen



Zone 2 – Zone 22  
Zone 1 – Zone 21  
Zone M2  
Ex h IIB T4 Gb e Ex h IIIB T135°C Db

II 3G Ex h IIB T4 Gc e II 3D Ex h IIIB T135°C Dc X  
II 2G Ex h IIB T4 Gb e II 2D Ex h IIIB T135°C Db X  
I M2 Ex h I Mb X\*

\* Die Anwendungskette für den Bergbau gilt nicht für die Aluminiumpumpen der Boxer-Reihe

Anschlüsse Ansaugung/Auslass Boxer 522/Boxer 502	2" f BSPP (*)
Anschlüsse Ansaugung/Auslass Foodboxer 502	2"1/2 Klemme
Luftanschluss	1/2" f BSPP
Max. Förderleistung*	600 l/min
Max. Druck Luftzufuhr	8 bar
Max. Förderhöhe*	80 m
Maximale Ansaugung mit negativer Förderhöhe - trocken**	5 m
Maximale Ansaugung mit negativer Förderhöhe - mit angesaugter Pumpe	9,5 m
Max. Durchm. der Feststoffe in Suspension	8 mm
Max. Durchm. der Feststoffe in Suspension	80 dB
Volumen pro Hub	1825 cc

(\*) NPT-Anschlüsse nur auf Anfrage

\* Die Kurven und Leistungen beziehen sich auf Pumpen mit eingetauchtem Ansaug- und freiem Auslassstutzen, mit Wasser bei 20 °C und variieren je nach den Materialien der Zusammensetzung.

\*\* Der Wert ist von der Konfiguration der Pumpe abhängig.



### KUNSTSTOFFMATERIAL PP (GF/CF) - PVDF

#### Boxer 522



#### Maximale Abmessungen

Höhe	650 mm
Breite	590 mm
Tiefe	404 mm



#### Baumt. (Gehäuse und Krümmer) und Nettogewicht

<b>POLYPROPYLEN</b> (mit Glaszusatz)	38 Kg
	Temp. 3°C min. 65°C max

<b>LEITFÄHIGES POLYPROPYLEN</b> (mit Kohlenstoffzusatz)	34,5 Kg
	Temp. 3°C min. 65°C max

<b>PVDF</b> (mit Kohlenstoffzusatz)	45 Kg
	Temp. 3°C min. 95°C max

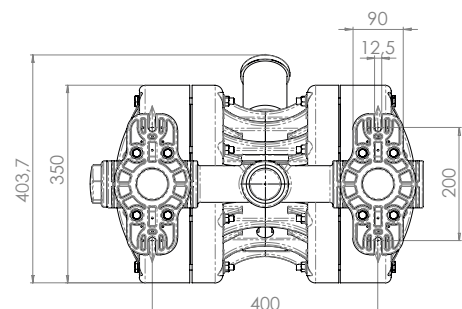
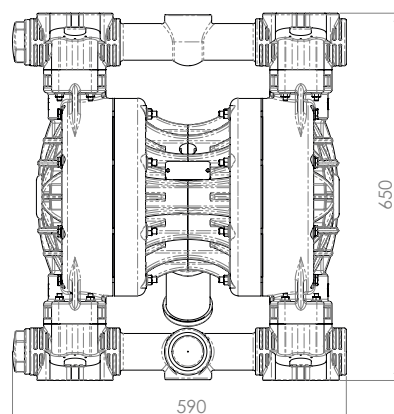
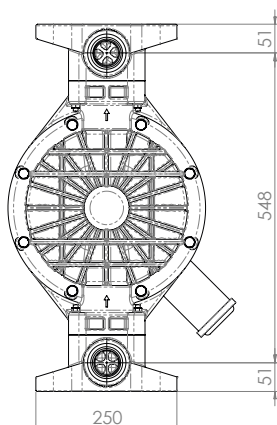

# Boxer 522 / Boxer 502



## Eigenschaften und Typen



Zone 2 – Zone 22  
 Zone 1 – Zone 21  
 Zone M2  
 Ex h IIB T4 Gb e Ex h IIIB T135°C Db  
 II 3G Ex h IIB T4 Gc e II 3D Ex h IIIB T135°C Dc X  
 II 2G Ex h IIB T4 Gb e II 2D Ex h IIIB T135°C Db X  
 I M2 Ex h I Mb X\*

\* Die Anwendungskette für den Bergbau gilt nicht für die Aluminiumpumpen der Boxer-Reihe

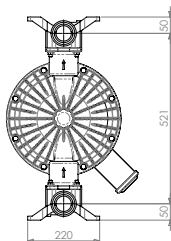

### WERKSTOFF METALL - ALU

### Boxer 502



#### Maximale Abmessungen

Höhe	621 mm
Breite	566 mm
Tiefe	404 mm



#### Baumat. (Gehäuse und Krümmer) und Nettogewicht

ALU	37 Kg
	Temp. 3°C min.
	95°C max

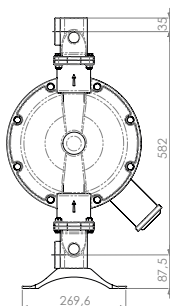
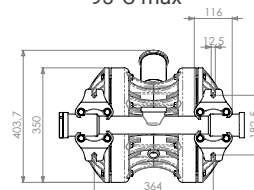
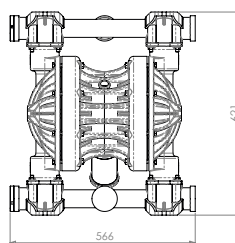

### METALLISCHER WERKSTOFF - AISI 316

### Boxer 502



#### Maximale Abmessungen

Höhe	705 mm
Breite	470 mm
Tiefe	404 mm



#### Baumat. (Gehäuse und Krümmer) und Nettogewicht

AISI 316	54 Kg
	Temp. 3°C min.
	95°C max

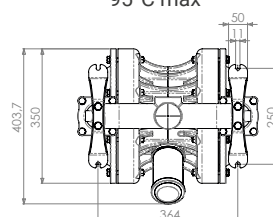
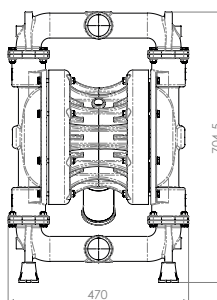

## FOODBOXER 502



### METALLISCHER WERKSTOFF - AISI 316 ELEKTROPOLIERT

### Foodboxer 502



#### Maximale Abmessungen

Höhe	705 mm
Breite	470 mm
Tiefe	404 mm



#### Baumat. (Gehäuse und Krümmer) und Nettogewicht

AISI 316 (elektropoliert)	54 Kg
	Temp. 3°C min.
	95°C max

# Boxer 522 / Boxer 502



## Eigenschaften und Typen



Zone 2 – Zone 22  
Zone 1 – Zone 21  
Zone M2  
Ex h IIB T4 Gb e Ex h IIIB T135°C Db

II 3G Ex h IIB T4 Gc e II 3D Ex h IIIB T135°C Dc X  
II 2G Ex h IIB T4 Gb e II 2D Ex h IIIB T135°C Db X  
I M2 Ex h I Mb X\*

\* Die Anwendungskette für den Bergbau gilt nicht für die Aluminiumpumpen der Boxer-Reihe

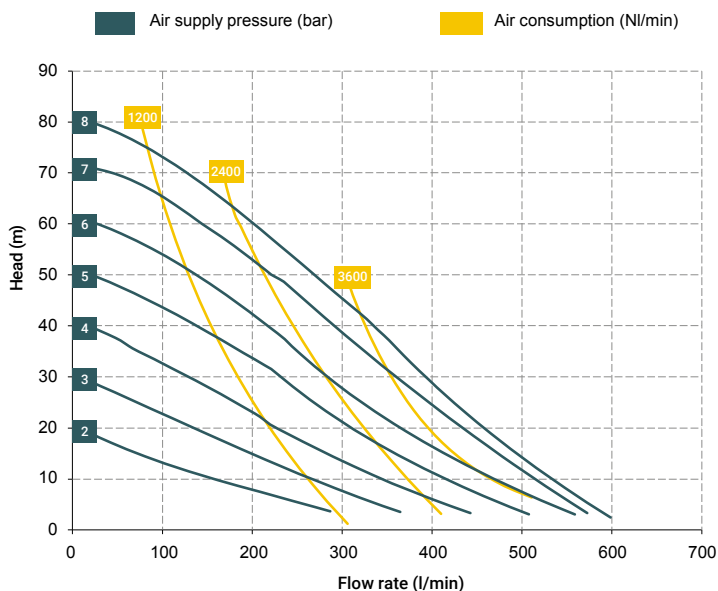

\*Die Kurven und Leistungen beziehen sich auf Pumpen mit Tauchansaugung und freiem Druckanschluss, mit Wasser bei einer Temperatur von 20 °C und variieren je nach Materialzusammensetzung.

### BOXER 502 (ALU):

A1 - A2 - A3 - M1 - M2 - M3

#### Standardanschlüsse:

- Ansaugung: A1
- Druckanschluss: M1



### BOXER 502 (INOX):

A3 - M3

#### Standardanschlüsse:

- Ansaugung: A3
- Druckanschluss: M3



### BOXER 522 (PP):

A1 - A2 - A3 - A4 - A5 - A6 - M1 - M2 - M3 - M4 - M5 - M6

#### Standardanschlüsse:

A1 - A2 - A3 - A4 - A5 - A6 - M1 - M2 - M3 - M4 - M5 - M6



#### Standardanschlüsse:

- Ansaugung: A1
- Druckanschluss: M1

### Verteilermaterial T40 (Pneumatikkreis)

- POM

### Kernmaterial

- Polypropylen (mit Glasfüllstoff)
- Leitfähiges Polypropylen (mit Kohlefüllstoff)
- Aluminium

### Membranmaterialien

- PTFE
- HYTREL®
- SANTOPRENE
- NBR
- EPDM

### Materialien der Verschlussstücke

- Polypropylen (mit Glasfüllstoff)
- Leitfähiges Polypropylen (mit Kohlefüllstoff)
- PVDF
- Aluminium
- AISI 316 L

### Kugelmaterien

- PTFE
- AISI 316 L
- EPDM
- NBR

### O-Ring-Materialien

- EPDM
- NBR
- VITON®
- PTFE

### Verpackung

Holzkrone - cm 74 x 70 x 53 - Gewicht 22 Kg (PP, PP+CF, PVDF, ALU)  
(das Gewicht bezieht sich ausschließlich auf die Verpackung ohne Pumpe)

Holzkrone - cm 79 x 55 x 52 - Gewicht 25 Kg (AISI316)  
(das Gewicht bezieht sich ausschließlich auf die Verpackung ohne Pumpe)

### Zugehöriges Zubehör

- Equaflux 302 (Für die Dämpfermaterialien siehe entsprechendes technisches Datenblatt)
- Korbfilter aus Polypropylen oder PVDF mit G 2" f/f-Anschlüssen
- Fußventil
- Luftregulierungsbausatz W8000-20-G
- Impulszähler
- Verstärkungsringe
- Flanschbausatz (DIN-Flansche - ANSI auf Anfrage)

Eventuell vorhandene Farbabweichungen bei unseren Polypropylen- und PVDF-Produkten sind auf die speziellen Mischungen der verwendeten Rohstoffe zurückzuführen. Die Verwendung von hohen Füllstoffen bzw. von Glas und langfaserigem Kohlenstoff verleihen eine besondere Ästhetik, die die Qualität des Produkts in keiner Weise beeinträchtigt, ganz im Gegenteil, es wird der hohe technische Anteil zugunsten der Leistung hervorgehoben.

# Boxer 522 / Boxer 502



## Eigenschaften und Typen



Zone 2 – Zone 22 II 3G Ex h IIB T4 Gc e II 3D Ex h IIIB T135°C Dc X  
 Zone 1 – Zone 21 II 2G Ex h IIB T4 Gb e II 2D Ex h IIIB T135°C Db X  
 Zone M2 I M2 Ex h I Mb X\*  
 Ex h IIB T4 Gb e Ex h IIIB T135°C Db

\* Die Anwendungskette für den Bergbau gilt nicht für die Aluminiumpumpen der Boxer-Reihe

## CODE-VERSCHLÜSSELUNG BOXER-PUMPEN

z.B. IB522-P-HTTPV-  
 Interner Verteiler, Boxer 522, Körper PP, mem. luftseitig Hytrel®, mem. Produktseite aus PTFE, Kugeln aus AISI 316 L, Kugelsitze aus PP, O-Ring aus EPDM.

IB07-	P	H	T	T	P	V	-	-
PUMP MODEL	PUMP BODY	AIR-SIDE DIAPHRAGM	FLUID-SIDE DIAPHRAGM	BALLS	BALL SEATS	O-RING	MANIFOLD	VERSION
IB07 - Boxer 07 IB15 - Boxer 15 IMICR - Microboxer IB35 - Boxer 35 IB50 - Boxer 50 IMIN - Miniboxer IB81 - Boxer 81 IB90 - Boxer 90 IB100 - Boxer 100 IB150 - Boxer 150 IB251 - Boxer 251 IB252 - Boxer 252 IB522 - Boxer 522 IB502 - Boxer 502 IB503 - Boxer 503	P - PP PC - PP+CF FC - PVDF+CF A - AISI 316 (L) AL - ALU	N - NBR D - EPDM H - Hytrel® M - Santoprene®	T - PTFE	T - PTFE A - AISI 316 L D - EPDM N - NBR	P - Polypropylen F - PVDF A - AISI 316 L I - PE-UHMW R - PPS L - Aluminium	D - EPDM V - Viton® N - NBR T - PTFE	X* 3* Y* W* K*	C* Z*

Beispieltabelle, für die Tabelle mit den vollständigen Codes wenden Sie sich bitte an die Verkaufsabteilung von Debem.

- \*X = gespleißter Verteiler
- \*3 = 3° Loch am Kollektor
- \*Y = Verteiler mit NPT-Anschluss
- \*W = Kollektor Clamp
- \*K = Kollektor mit Verstärkungsringen (alles ausschließlich auf Anfrage)
- C = Version CONDUCT für ATEX ZONE 1
- Z = Version für IECEx-Norm



Selbstansaugend



Zulauf

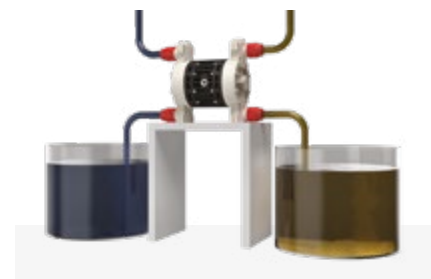

Verdoppelung an Ansaugung und Auslass

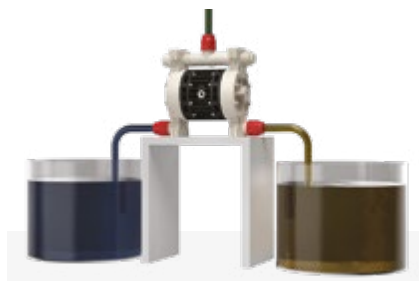

Verdoppelung am Einlass

### HAUPTANWENDUNGSBEREICHE



KERAMIK-,  
STEIN-, MARMOR,  
GLAS- UND BERG-  
BAUINDUSTRIE



PRODUKTION UND  
LAGERUNG  
VON BIODIESEL



CHEMISCHE  
INDUSTRIE



OIL & GAS



LACKINDUSTRIE



VERPACKUNG,  
KLEBSTOFFHER-  
STELLUNG, PAPIER  
UND PAPIERFA-  
BRIKEN



MECHANISCHE  
UND METALLVE-  
RARBEITENDE  
INDUSTRIE



GALVANIKUND  
ELEKTRONIKINDU-  
STRIE



AUFBEREITUNG  
VON WASSER UND  
SCHLÄMMEN



TEXTIL- UND  
GERBEREINDU-  
STRIE



FOODBOXER 502